

funderings- en rioleringsplan W23 / W24
schaal 1:50

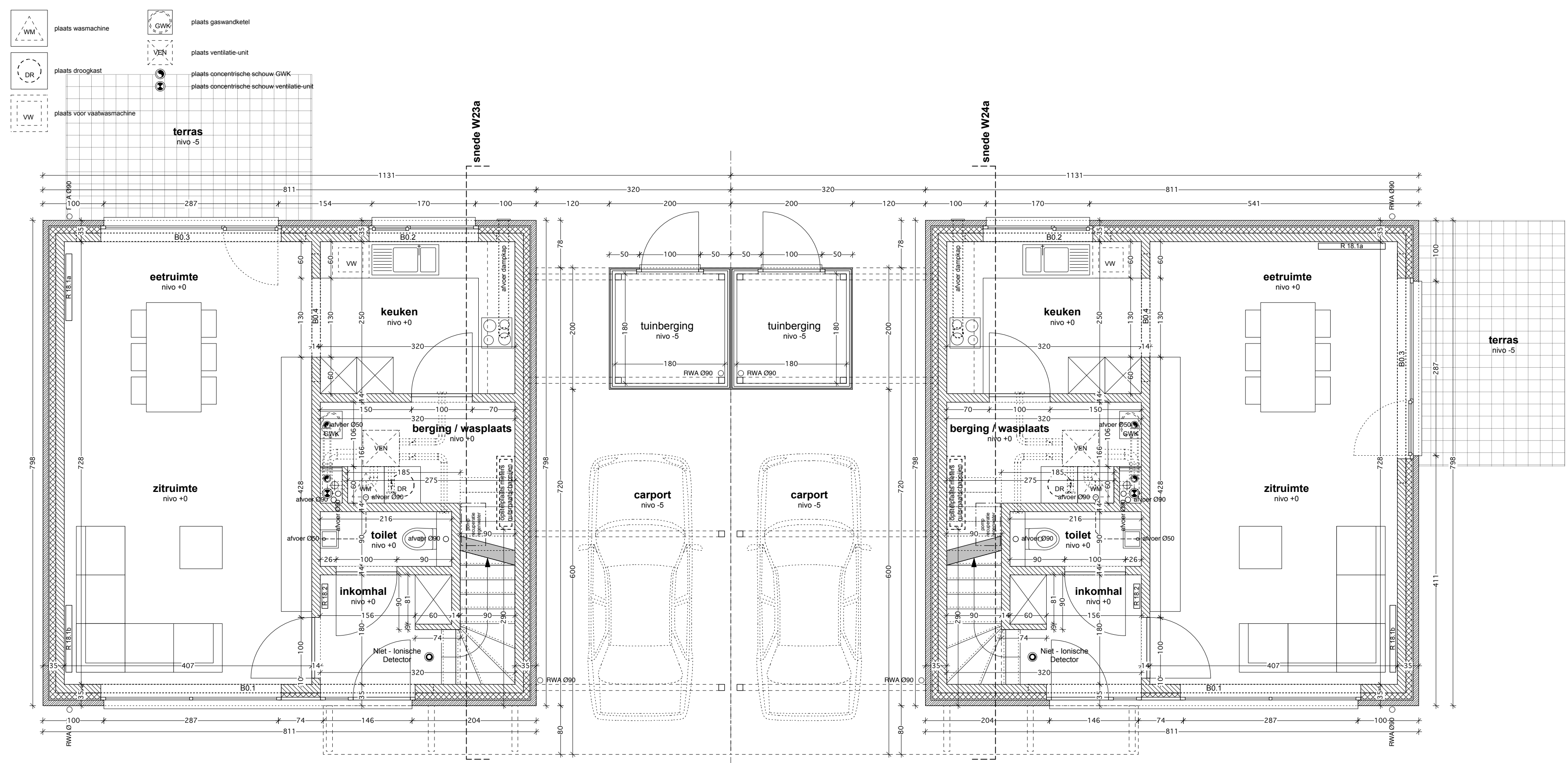

grondplan W23 / W24
schaal 1:50

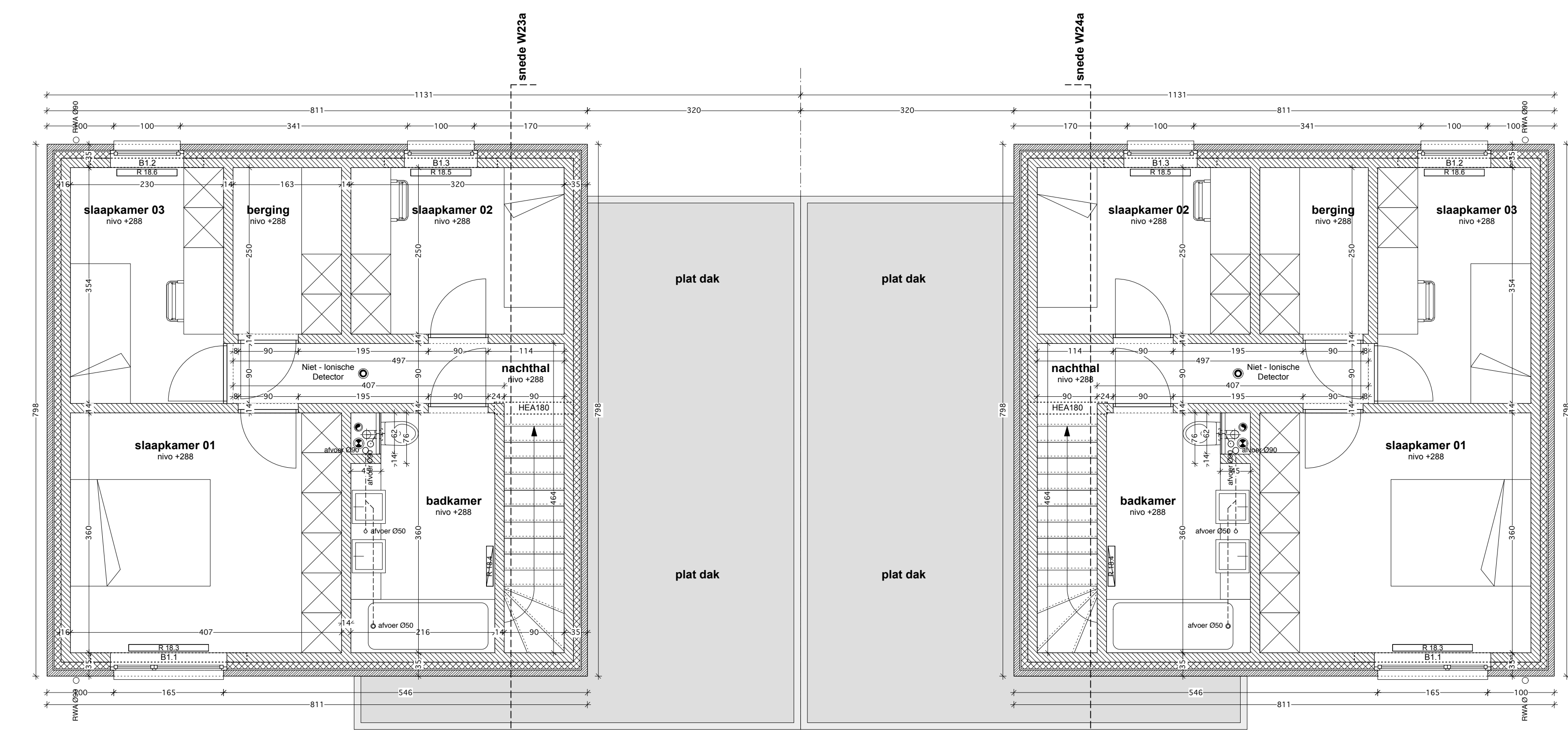

verdiepingsplan +1 W23 / W24

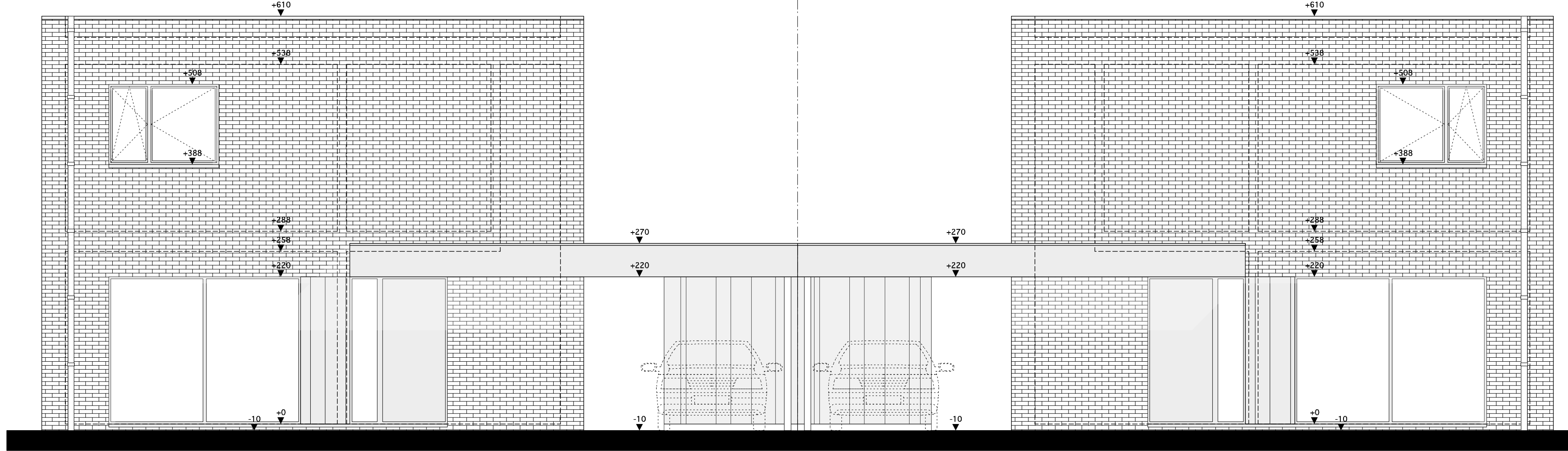

voorgevel W23 / W24
schaal 1:50

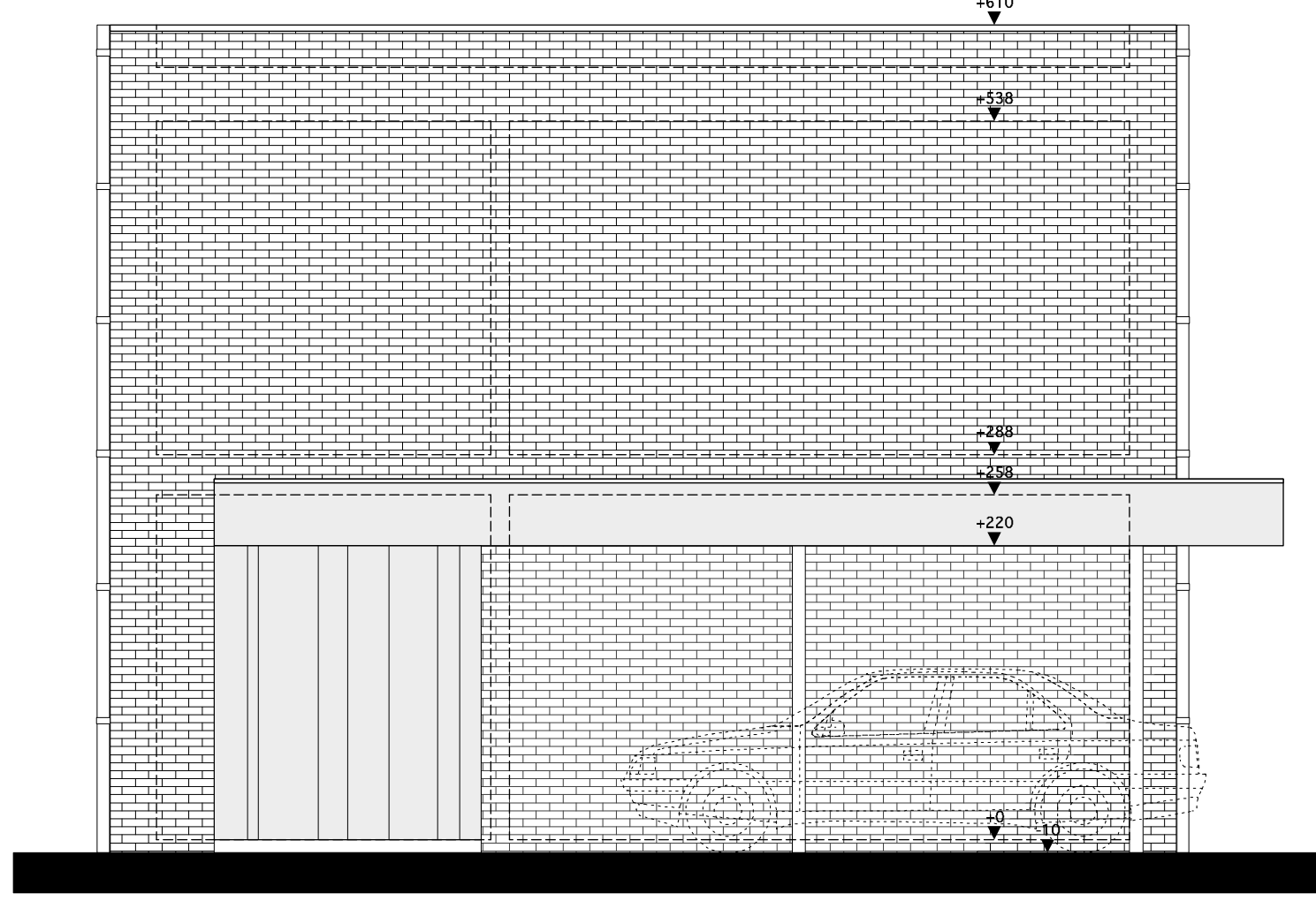

linkerzijgevel W23 / W24
schaal 1:50

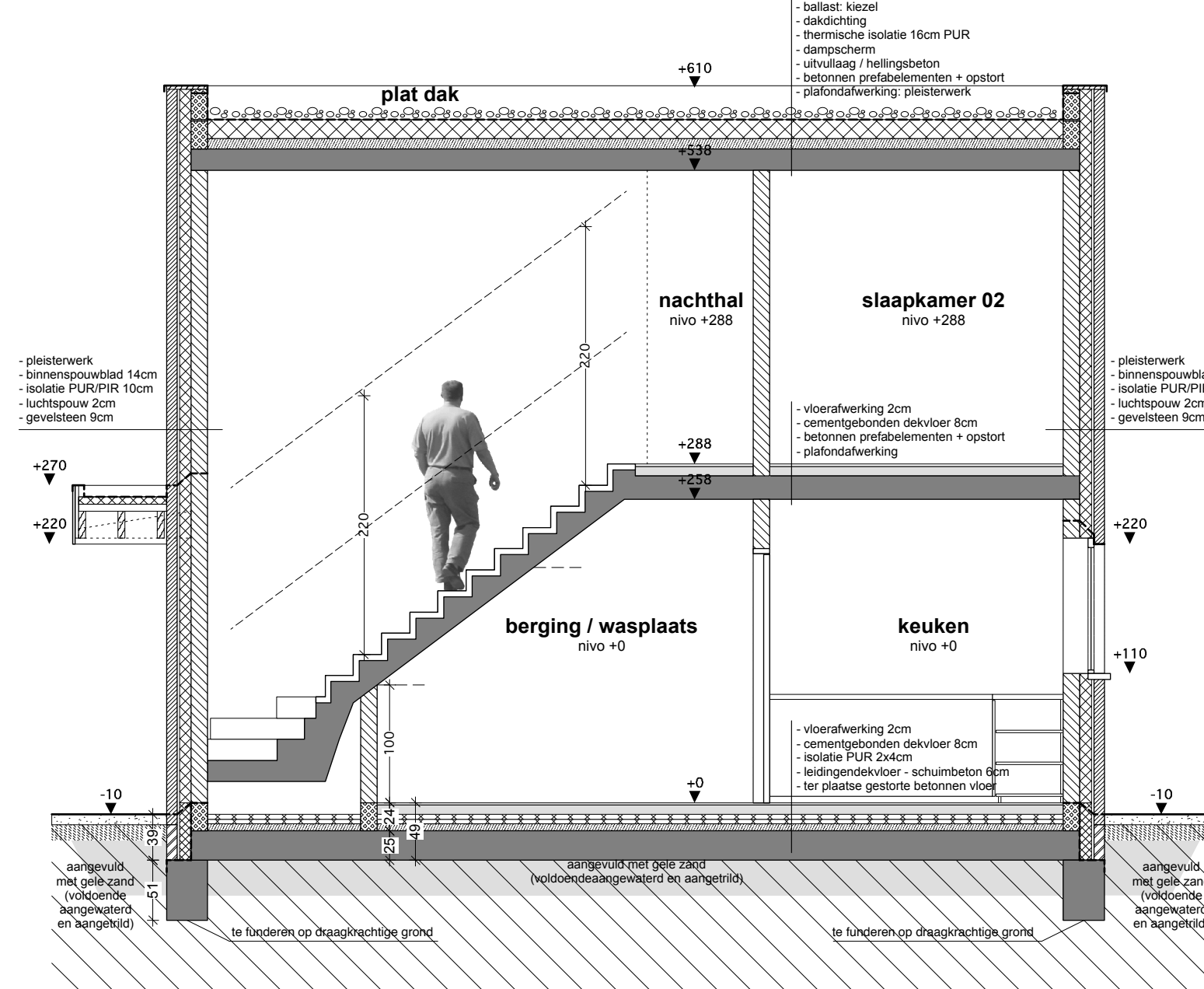

snede W23 / W24
schaal 1:50

gevels baksteen:
- kleur paars/bruin genueanceerd
- buitenschrijnwerk in aluminium
- gevelbekleding in watervast
- platen op hardbas
- regenwaterafvoer in zink
- dakranden in aluminium
- dorpels in natuursteen

materiaal W23 / W24

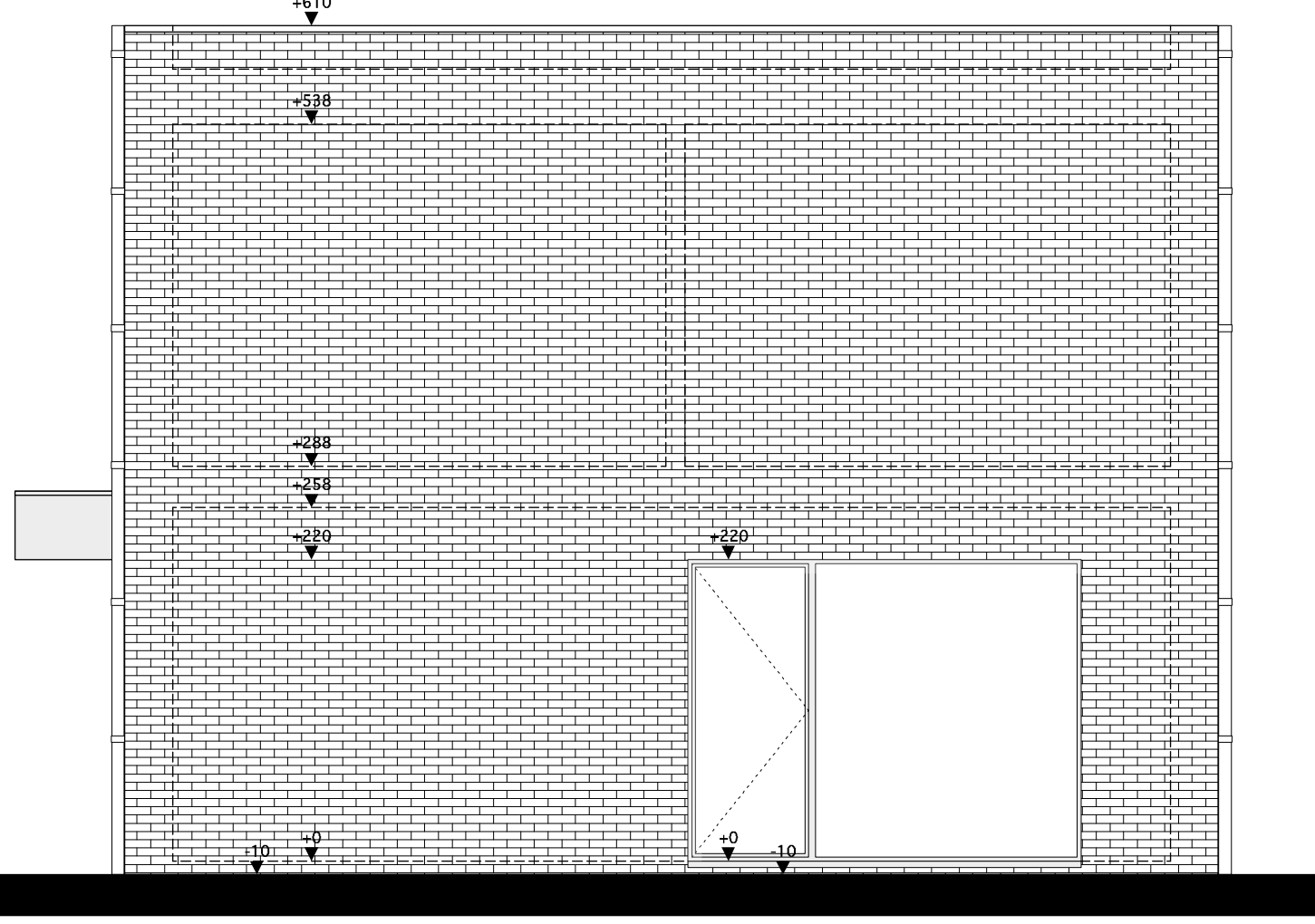

rechterzijgevel W23 / W24
schaal 1:50

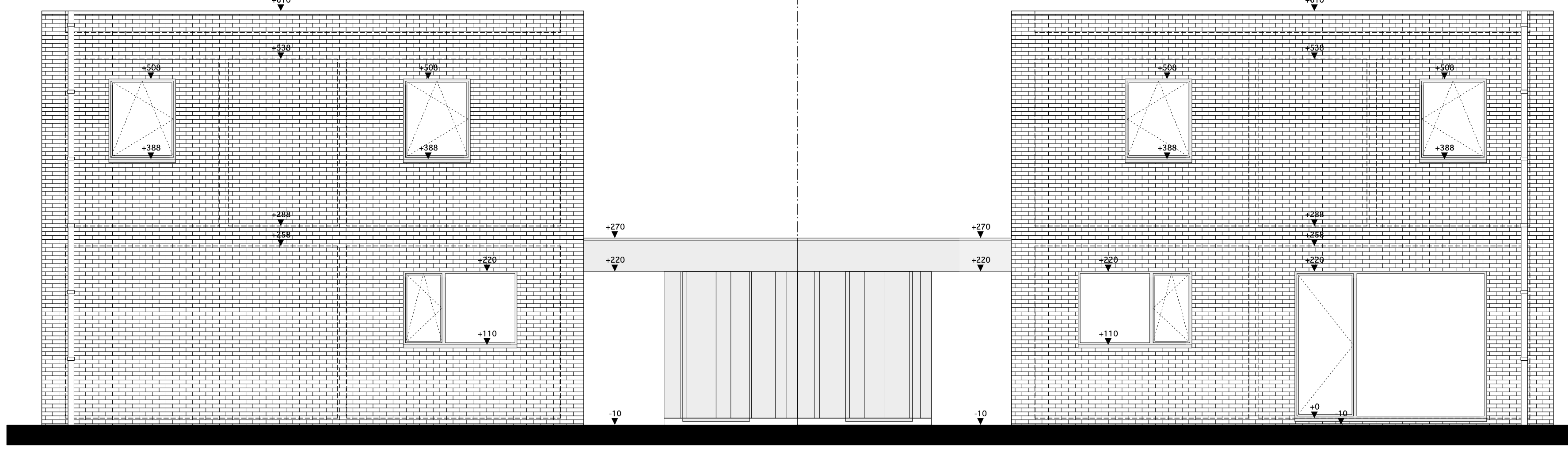

achtergevel W23 / W24
schaal 1:50

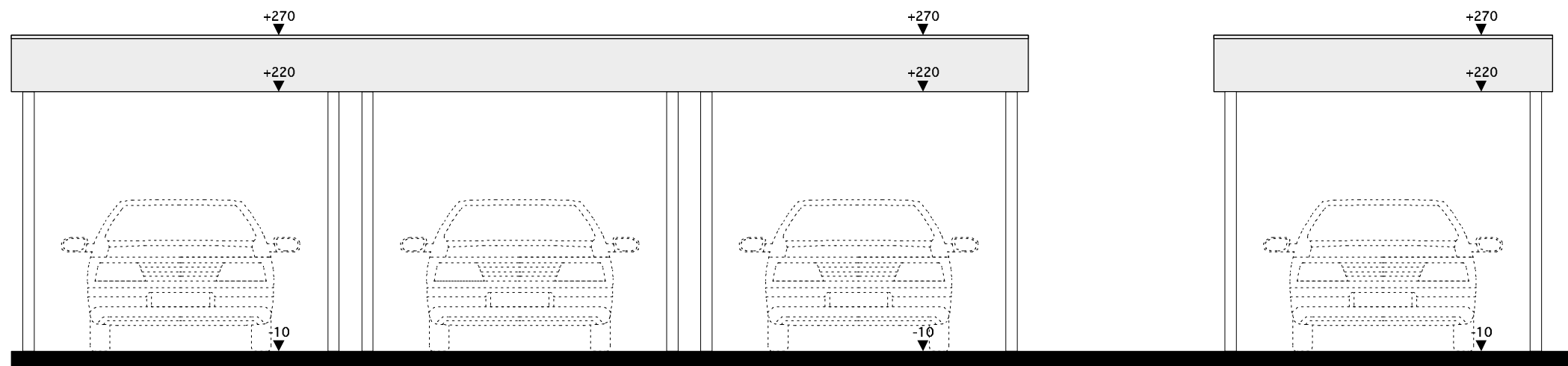

voorgevel W18 / W19 / W20 / W21
schaal 1:50

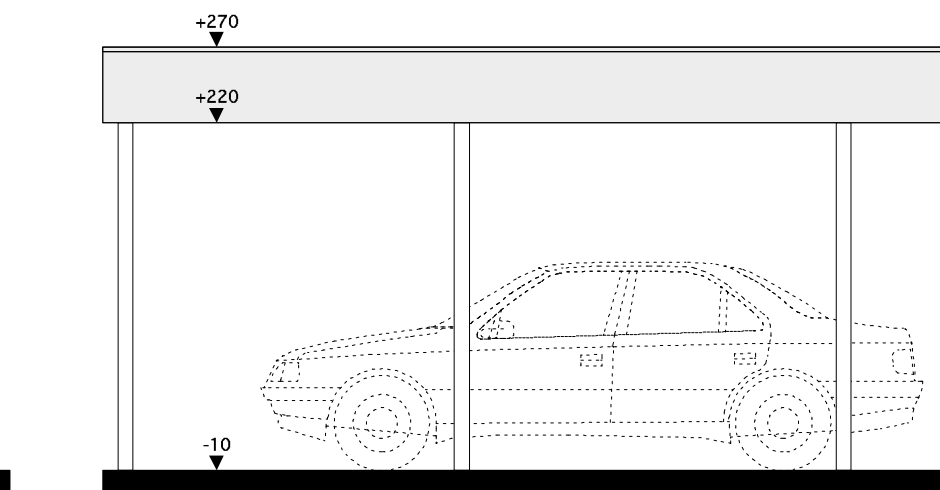

zijgevel W18 / W19 / W20 / W21
schaal 1:50

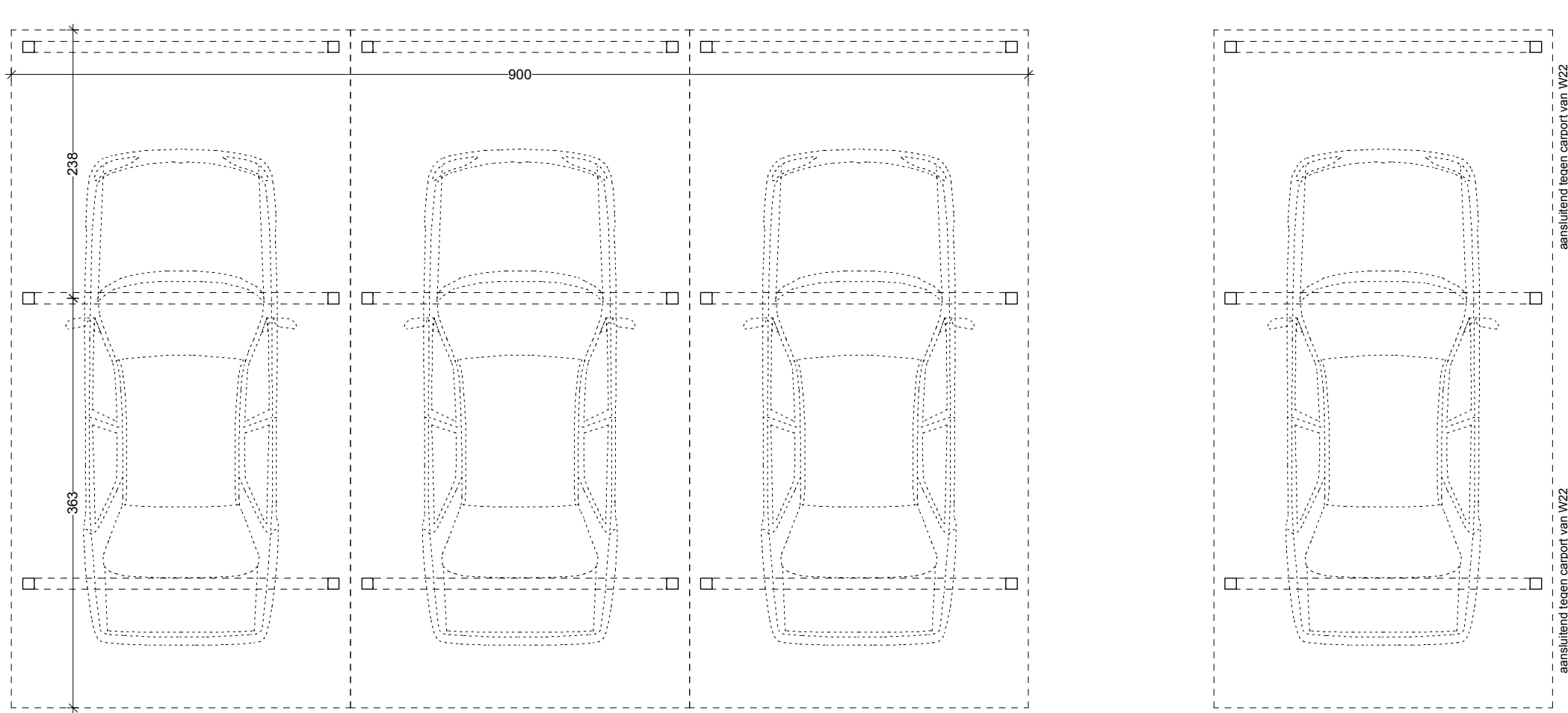

grondplan carports W18 / W19 / W20 / W21
schaal 1:50

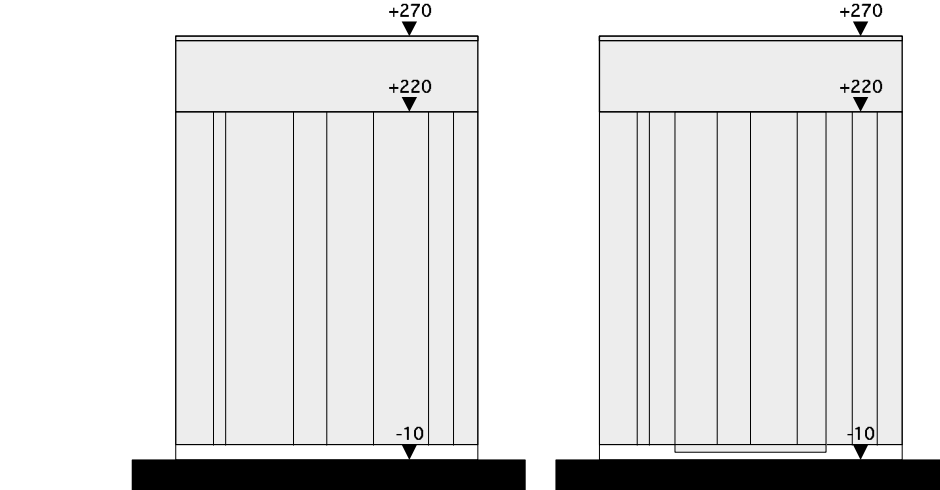

zijgevels tuinbergingen W18 / W19 / W20 / W21
schaal 1:50

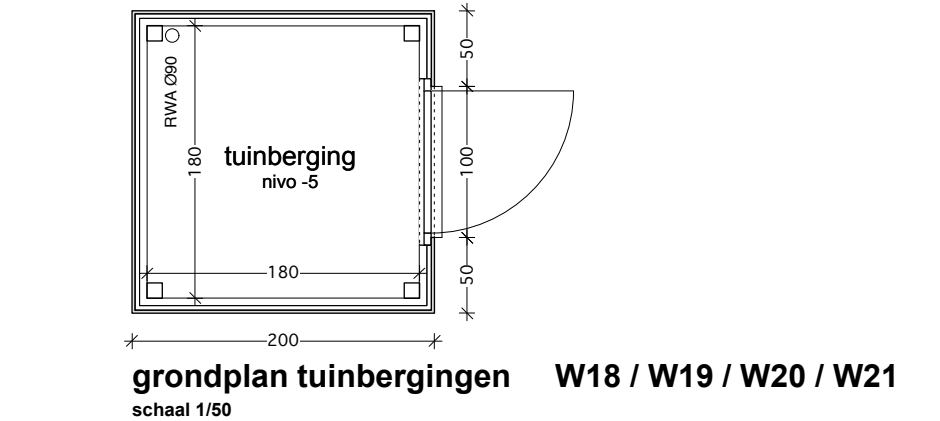

grondplan tuinbergingen W18 / W19 / W20 / W21
schaal 1:50

GEVELMATERIALEN	
gevels baksteen:	- kleur paars/bruin genueanceerd
- buitenschrijnwerk:	- in aluminium
- gevelbekleding:	- watervast
- platen op hardbas:	
- regenwaterafvoer:	- in zink
- dakranden:	- in aluminium
- dorpels:	- in natuursteen

ALGEMEEN	
- alle afmetingen:	- in mm
- de referentiehoogte +0.00:	- is de vloerhoogte van het gelijkvloers
- de referentiehoogte +1.00:	- is de vloerhoogte van het eerste verdieping
- de referentiehoogte +2.00:	- is de vloerhoogte van het tweede verdieping
- de referentiehoogte +3.00:	- is de vloerhoogte van het derde verdieping
- de referentiehoogte +4.00:	- is de vloerhoogte van het vierde verdieping
- de referentiehoogte +5.00:	- is de vloerhoogte van het vijfde verdieping

PROJECT MEULENBERG
fase 2: nieuwbouw 34 woningen

AMBIETING	0906301	BOUWHEER	cv Kempisch Tehuis
DATUM	12/01/2015		Rijgatan 20 3530 Houthalen-Helchteren
BLADNUMMER	12		T: 011/81 07 00 F: 011/81 07 40

opdragen	INHOUD	W22 tem W24
		funderings- en rioleringsplannen, grondplannen, verdiepingplannen +1, gevels en snedes
	BOUWPLAATS	"Meulenbergh" Hazelenstraat / Bromstraat 3530 Houthalen-Helchteren 2de Adf., Site E, Nr(s). 0666A 25, 0666C 25, 0666W 24, e.a.
	ARCHITECT	architectenbureau D&A vzw Kapitelhof 22, 3920 Lembeke T: 011/54 09 86 M10 architecten vzw Gierlebaan 51, 2275 Lille T: 0141/44 30 00

